

Grundlæggende oplysninger

For det bedste resultat, og gyldigheden af garantien, skal disse instruktioner følges nøje.

Baseret på det høje indhold af træbaseret materiale brugt i Pergo gulve, er det naturligt at gulvet udvider og sammentrækker sig, i forhold til de hygroskopiske egenskaber (betegnelsen for et materiale, der nemt optager vanddamp fra omgivelserne). I kraft af disse egenskaber bør gulvet være svømmende, betydende at det har mulighed for, at bevæge sig i alle retninger, og der er nok afstand til vægge og fast inventar. Det ideelle indendørsklima er 18-22°C og 50-60% RH. Udenfor disse betingelser vil gulvet udvide eller trække sig sammen. I et indendørsklima mellem 30-75 % RH vil gulvet udvide/sammentrække sig ca. 1mm/m pr. installeret gulv fra de grundlæggende betingelser på 50%. Udenfor disse betingelser vil både udvidelse og sammentrækning stige markant. Dette skal tages i betragtning ved planlægning af gulvfladens størrelse, areal geometri, møbler osv.

Nogle gulvdesigns foretrækkes mest i halvforbandt. Andre hvor de fire hjørner mødes i samlingen. Det halvforbandte mønster er det nemmeste, sikreste og hurtigste at installere. Mønstret med fire hjørnesamlinger kræver mere præcis montering, se nedenfor.

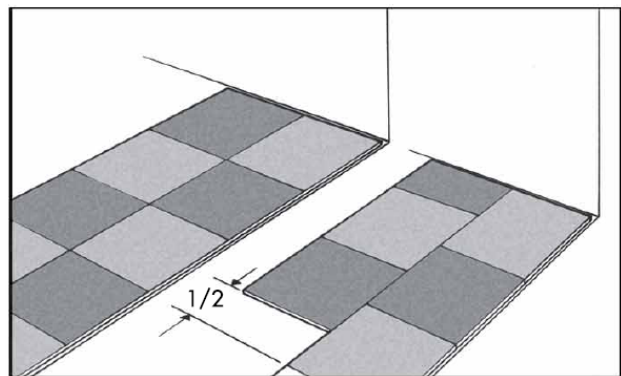

Udregn målet A og B ved at måle rummet op (eller læg en række fliser), og dividere det med bredden af en flise.

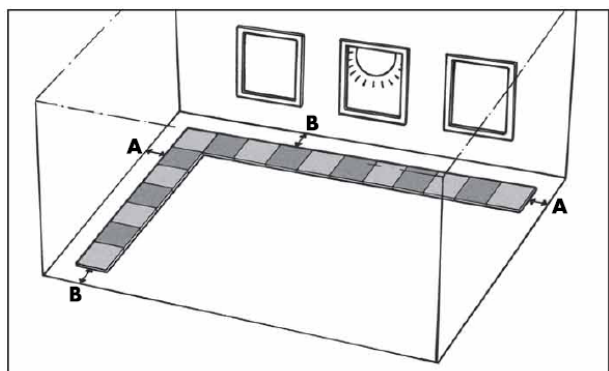

Installations forberedelse

Start installationen i venstre hjørne med féren mod væggen. Samlingen er designet for installation fra venstre mod højre. Den anbefalede installations metode er, at féren klikkes ned i noten. Kun i få situationer er det nødvendigt, at noten føres ind over féren. Fjern féren på planken ind mod væggen. Saml fliserne i den første række så de udgør en lige linie.

Tjek at afstanden imellem den første række og væggen er korrekt, min 5-8 mm, brug afstandsklodser på både langside og kortside.

Vær sikker på, at der er en afstandsklods ved alle samlinger.

Note: For at skille PerfectFold samlingen ad, skal du glide/trække fliserne fra hinanden. Du må ikke løfte flisen, da samlingen derfor bliver ødelagt.

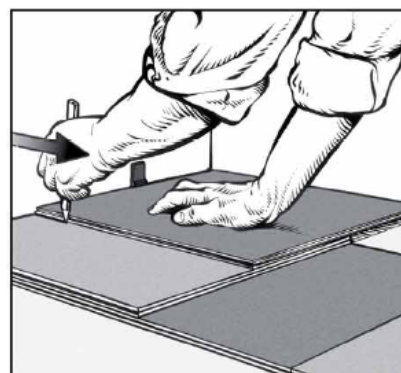
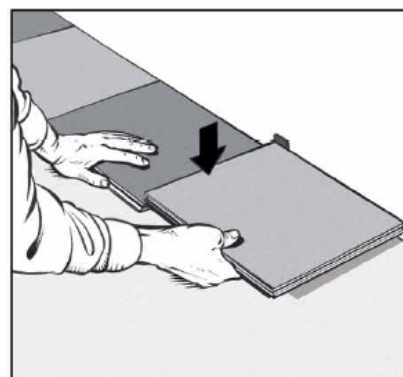
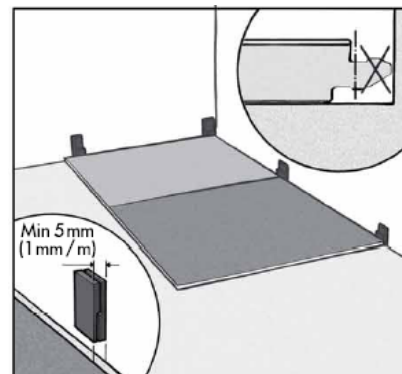

Hvis væggen der startes ved er ujævn, skal du overføre konturen af væggen til fliserne i den første række, skil fliserne ad og skær langs linien.

Tjek at afstanden imellem den første række og væggen er korrekt, min 5-8 mm, brug afstandsklodser på både langside og kortside.

Vær sikker på, at der er en afstandsklods ved alle samlinger.

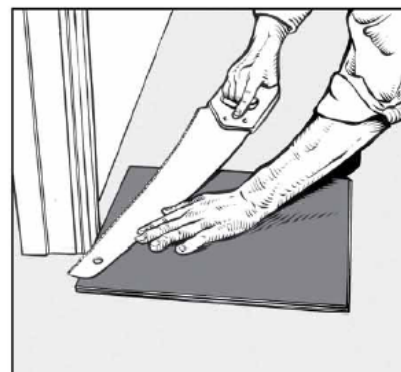

Montering

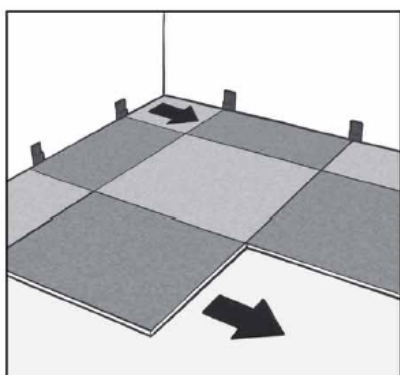
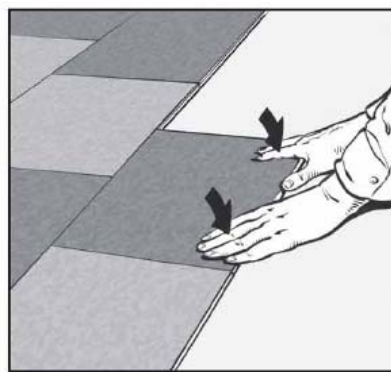
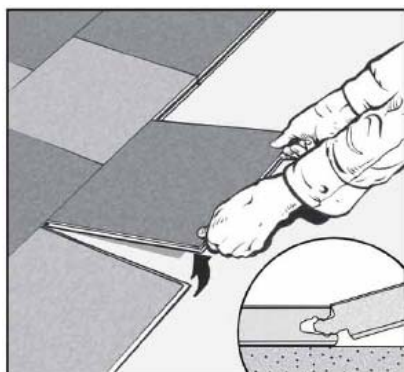
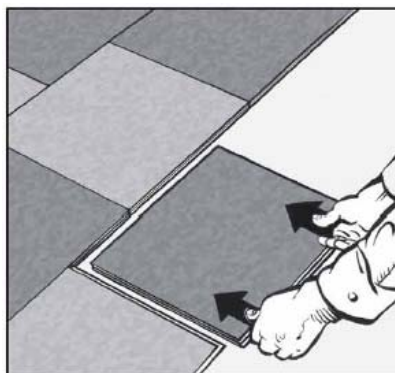
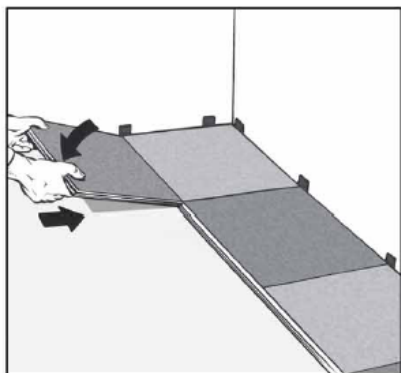

Læg den første flise på plads. Tag den næste flise. Placér den på undergulvet, og skub den ind i samlingen på langsiden. Vinkel flisen en lille smule så féren kommer ind i noten. Glid flisen hen på plads over endesamlingen, og pres den ned så den låses fast.

Note: For at skille fliserne ad i PerfectFold samlingen, skal du glide/trække fliserne fra hinanden. Hele rækken af fliserne skal fjernes først, inden fliserne kan glides/trækkes fra hinanden.

Tilpasning ved døre

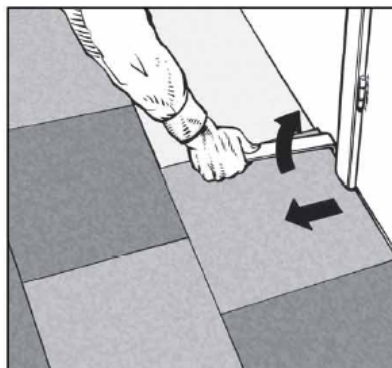
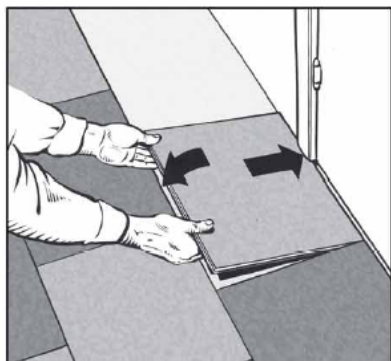

Afslutning ved væg

For at udregne den korrekte bredde på den sidste række. Læg en hel række fliser oven på den sidst installerede række fliser. Brug den fulde bredde af et afskåret stykke flise. Placér flisen med féren mod væggen, og med en blyant, laves en streg på den modsatte side med noten. Skær langs blyantlinien.

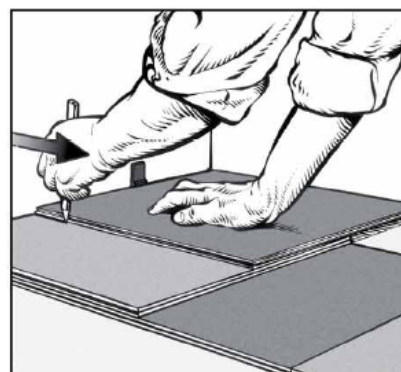

Hvis der er rørgennemføringer, så tag alle mål og bor et hul der er minimum 15 mm større end rør diameteren.

Skær planken iflg. illustrationen hvis det er på langsiden eller kortsiden. Skal der skruer igennem gulvet, skal der ligeledes bores et hul der er 15 mm større end skruen.

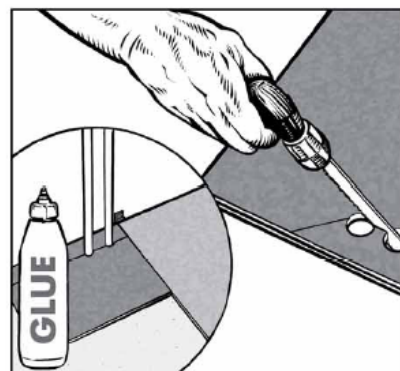

Afslutning

Fjern alle afstandsklodser før montering af fodlister. Brug aldrig silicone eller andre limbaserede produkter der vil fastgøre/lime fodlister, rør m.m. fast til gulvet. Vær sikker på, at gulvet kan ekspandere/sammentrække sig under fodlisterne.